

外球面轴承,轴承座单元

两螺栓法兰式带座 外球面球轴承单元 铸铁轴承座 d 12-25mm-PCJT12

参数信息:

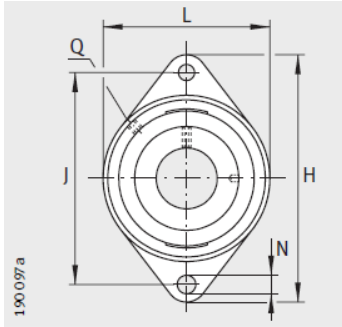

PCFT、PCJT (-FA125)、PCJTY、RCJT (-FA125)、TCJT、LCJT、RCJTA、RCJTY (-JIS)

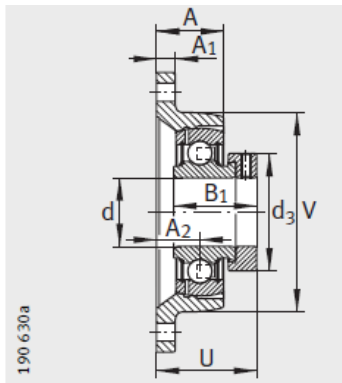

PCFT、PCJT

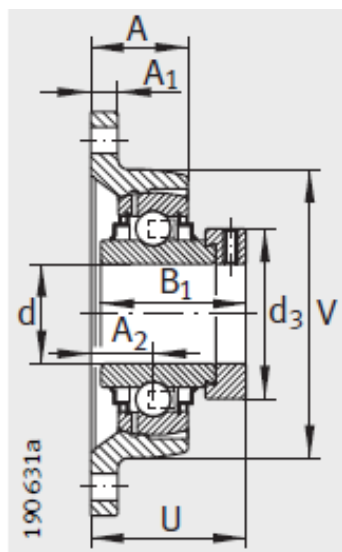

RCJT、LCJT

型号:

单元:	PCJT12
轴承座:	GG.CJT03
外球面球轴承:	GRAE12-NPP-B
质量 kg:	0.37

尺寸:

d:	12
L:	57
H:	99
A:	9.5
N:	11.5
B:	-
B:	28.6
J:	76.5
A:	17
Q:	M6
d max.:	28
A:	25
U:	39.1
V:	57

基本额定载荷:

动载荷 N:	9800
静载荷 N:	4750
端盖:	-

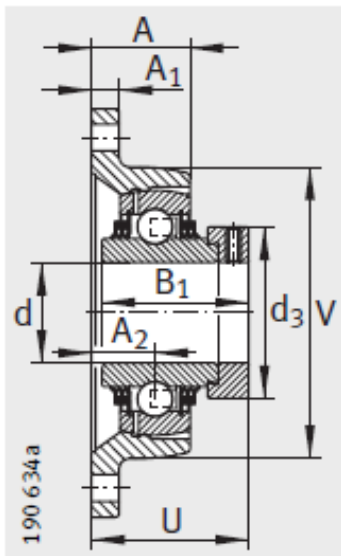

TCJT

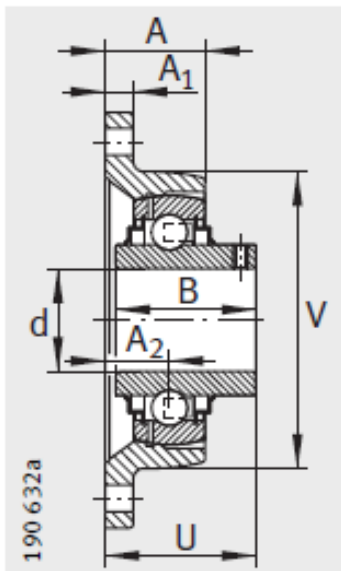

RCJT

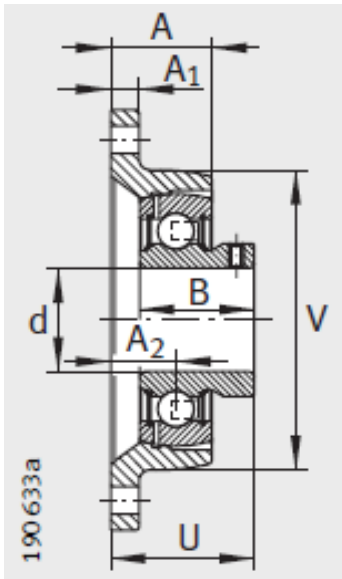

PCJTY

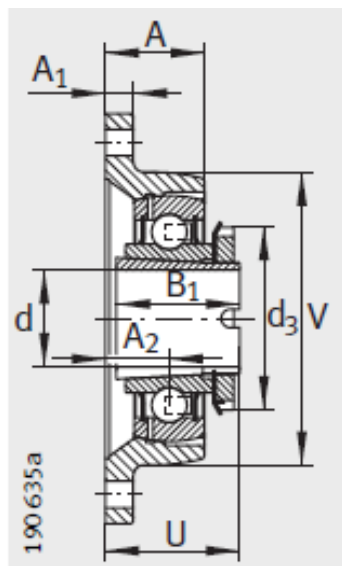

RCJTA

: